



RAMPE DE CHARGEMENT

Caractéristiques :

- ⊗ Structure autoportante avec faible épaisseur
- ⊗ Excellente adhérence, même en présence d'eau
- ⊗ Surface ajourée pour laisser passer les salissures
- ⊗ Capacité maximum indiquée pour un empattement supérieur à 1000 mm
- ⊗ Lèvre d'appui en standard avec 2 sécurités : goujon amovible et taquet pour ridelles
- ⊗ Matière : aluminium

Utilisations :

- ⊗ Rampe idéal pour le chargement et le déchargement de quads, tondeuses, roulettes, pneumatiques, chenilles en caoutchouc, ...

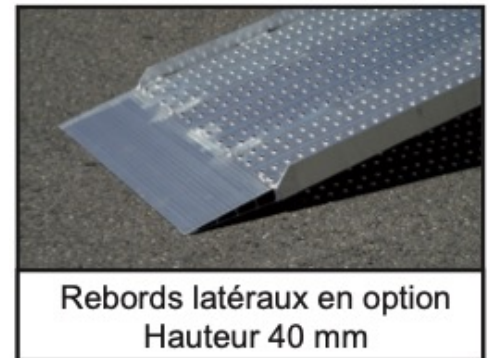

Angle d'attaque inférieur à 5 mm



Fixation standard

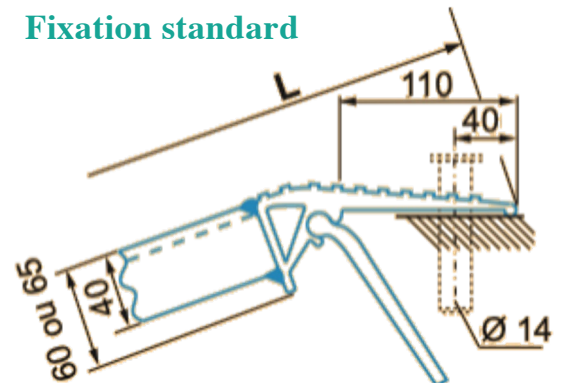

RÉF.	LONGUEUR	LARGEUR UTILE / HORS TOUT	DÉNIVELÉ MAX	CHARGE MAX (la paire)	POIDS UNITAIRE
AOS200-1505	1505 mm	200 / 205 mm	400 mm	870 kg	6 kg
AOS200-1995	1995 mm	200 / 205 mm	540 mm	550 kg	8 kg
AOS200-2485	2485 mm	200 / 205 mm	690 mm	400 kg	9 kg
AOS200-2975	2975 mm	200 / 205 mm	830 mm	310 kg	11 kg